

РУКОВОДСТВО ПО УСТАНОВКЕ

ТАЙМЕР 3 - 22В

с часовыми интервалами

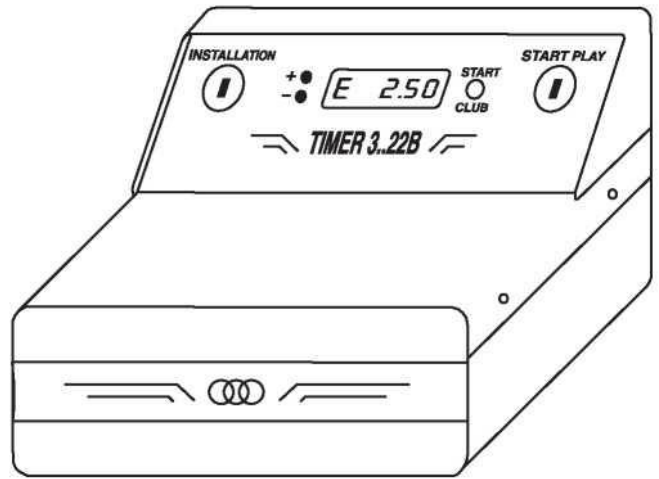

ПРОГРАММИРОВАНИЕ СМЕНЫ ТАРИФА

Опция «тарифы часовых интервалов» позволяет автоматически сменять тарифы в определенные время в течение недели. Имеются рассчитанные на неделю часы и возможность ввода требуемых тарифов на протяжении всей недели. Есть три тарифа и еще четвертый (так называемый CLUB тариф), которые оператор выбирает вручную нажатием клавиши TARIFF. Кроме того, последний тариф можно исключить. Программируются двенадцать (12) этапов в установленном порядке. Для начала программирования поверните ручку INSTALLATION по часовой стрелке. Автоматически выводится STEP 1:

1. СЧЕТЧИК.
Буквой "С" и последующей цифрой показывается общая сумма на счетчике. Счетчик показывает число щелчков, т.к. можно запрограммировать стоимость одного щелчка (см. STEP 2), то, если вы хотите узнать общую выручку, умножьте цифру на счетчике на тариф одного щелчка. Счетчик идет до 99999 и затем возвращается на нуль. Для обнуления нажмите клавишу (-) кончиком авторучки. Если вы не хотите продолжить дальнейшие этапы программирования, поверните ручку INSTALLATION против часовой стрелки. Это годится, когда нужен просто доступ к счетчику. Для продолжения и перехода к этапу STAGE 2 нажмите клавишу TARIFF.

В ходе последующего программирования устройство не должно находиться в режиме подсчета наличности.

2. СТОИМОСТЬ ОДНОГО КЛИКА/ЩЕЛЧКА.
Это кассовый показатель возрастания оплаты с каждым отрезком времени.

Он зависит от денежной единицы конкретной страны. Имеются следующие величины щелчков: 0.05 - 0.10 - 0.20 - 0.50 - 1 - 2 - 5 - 10 - 20 - 50 - 100. За исключением EURO 0,05, USA 0,10, RUSSIA 1, JAPAN 10. Вы выбираете клавишами (+) и (-). Для перехода на следующий этап нажмите клавишу TARIFF.

3. СИМВОЛ ВАЛЮТЫ.
Это буква, выводимая перед подлежащей оплате общей суммой. Есть следующие

буквы: C d E F L P S t Y или «нет буквы». Выбор делается клавишами (+) и (-). Для перехода на следующий этап нажмите клавишу TARIFF.

4. ПЛАТА ЗА НАЧАЛО ИГРЫ.
(Имеется 15 цифр). В начале каждой игры имеется заданная цифра оплаты, не

включаемая в часовой тариф. Эта цифра записывается клавишами (+) и (-). Для перехода на следующий этап нажмите клавишу TARIFF.

5. РАЗБЛОКИРОВКА СИГНАЛА ВРЕМЕНИ.
Можно блокировать или разблокировать показ сигнала времени и его воздействия на тарифы.

Клавишами (+) и (-) установите одно из 3 следующих значений:

ИСКЛЮЧЕНИЕ.
Сигнал времени исключается и, следовательно, не влияет на тарифы, вследствие этого, этапы 9, 10, 11, 12, касающиеся тарифов 2 и 3, времени и часовых интервалов в программировании опускаются.

ВИЗУАЛИЗАЦИЯ СИГНАЛА ВРЕМЕНИ ПРИ БЛОКИРОВКЕ ЧАСОВЫХ ИНТЕРВАЛОВ.

1. Будет показан сигнал времени, но не влияющий на тарифы. Далее будут пропущены этапы 9, 10, 12, касающиеся тарифа 2 и 3 и часовых интервалов.

2. РАЗБЛОКИРОВКА ЧАСОВЫХ ИНТЕРВАЛОВ.
Будет показан сигнал времени и автоматическая смена тарифов произойдет в интервалы, заданные на этапе 12.

Для перехода на следующий этап нажмите клавишу TARIFF.

УСТАНОВКА КЛУБНОГО ТАРИФА.

6. Можно решить, использовать ли часовой клубный тариф, и можно ли оператору

счетчика самостоятельно вводить клубный тариф клавишей TARIFF. Клавишами (+) и (-) установите одно из 3 следующих значений:

ИСКЛЮЧЕНИЕ.
Нельзя активировать клубный тариф. Пропускается этап 7 программирования клубного тарифа.

ЧАСОВОЙ КЛУБНЫЙ ТАРИФ АКТИВИРУЕТСЯ ТОЛЬКО ЕСЛИ ДЕЙСТВУЕТ ТАРИФ 1. Если действуют тариф 2 или 3, клавиша TARIFF деактивируется и нельзя активировать часовой клубный тариф.

2. ВСЕГДА МОЖНО АКТИВИРОВАТЬ КЛУБНЫЙ ТАРИФ.
Оператор сможет активировать часовой клубный тариф в любое время, даже при активных тарифах 2 или 3. Для перехода на следующий этап нажмите клавишу TARIFF.

ЧАСОВОЙ КЛУБНЫЙ ТАРИФ.

7. (Может варьировать от 10 до 500 кликов в час; под кликом понимается денежное значение,

введенное на этапе 2). Этот этап можно пропустить, если на этапе 6 запрограммировано исключение клубного тарифа. Установите желаемый клубный тариф клавишами (+) и (-), держа их нажатыми для быстрого изменения. Для перехода на следующий этап нажмите клавишу TARIFF.

8. 1-й ЧАСОВОЙ ТАРИФ (_).
(Может варьировать от 10 до 500 кликов в час). Установите желаемый тариф 1 клавишами (+) и (-), держа их нажатыми для быстрого изменения. Для перехода на следующий этап нажмите клавишу TARIFF.

9. 2-й ЧАСОВОЙ ТАРИФ (_).
Используется в часовых интервалах. Этап пропускается, если на этапе 5 не были разблокированы часовые интервалы. Программирование как на этапе 8. Для перехода на следующий этап нажмите клавишу TARIFF.

10. 3-й ЧАСОВОЙ ТАРИФ (_).
Используется в часовых интервалах. Этап пропускается, если на этапе 5 не были разблокированы часовые интервалы. Программирование как на этапе 8. Для перехода на следующий этап нажмите клавишу TARIFF.

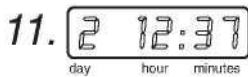

ВИЗУАЛИЗАЦИЯ И ПРОГРАММИРОВАНИЕ СИГНАЛА ВРЕМЕНИ.

Этап пропускается, если на этапе 5 исключен сигнал времени.

Первая цифра слева мигает и показывает день недели от 1 (понедельник) до 7 (воскресенье). Установите текущий день клавишами (+) и (-). После ввода правильного значения поверните ручку INSTALLATION и час станет мигать. Установите текущий час и снова повернув ручку по часовой стрелке введите минуты. Для продолжения нажмите клавишу TARIFF.

ВИЗУАЛИЗАЦИЯ И ПРОГРАММИРОВАНИЕ ЧАСОВЫХ ИНТЕРВАЛОВ.

Этап пропускается, если на этапе 5 не включены часовые интервалы. Для программирования часов со сменой тарифа потребуется некоторое

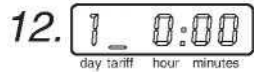

время, поскольку нужно пройти всю неделю день за днем. Поэтому хорошо бы записать на бумаге, когда, начиная с понедельника, тариф должен меняться, и какой из трех имеющихся тарифов будет использован в то или иное время. Время можно устанавливать в пределах получаса. Как показано на рисунке выше, вы начинаете с дня 1 (понедельник) в ноль часов. Сбоку от цифры дня показан символ в виде 1- 3 горизонтальных черт, изображающий, какой из 3 часовых тарифов действует в указанное время. Поворачиванием INSTALLATION выбираются тарифы 1, 2, 3 (_ _). После задания тарифа на ноль часов понедельника передвигайте время вперед клавишей (+) или назад клавишей (-) 30-мин интервалами. Удостоверьтесь, что тариф не меняется, пока вы не наступит время изменения тарифа. Снова ручкой INSTALLATION выбираете новый тариф и идете дальше по времени. После 23:30 понедельника вы увидите ноль часов вторника и т. д до 23:30 дня 7 (воскресенье). Можно запланировать 28 изменений тарифа в течение недели. Если больше этого, на дисплей выводится слово FULL. Для быстрого перевода времени назад или вперед просто удерживайте клавиши (+) и (-). По окончании программирования можно проверить все дни недели с каждым изменением тарифа. Для завершения программирования нажмите TARIFF.

ФУНКЦИОНИРОВАНИЕ

Клавишей STARTPLAY открывается дверь таймера и начинается отсчет, указываемый миганием дисплея. Если в программировании был разблокирован клубный тариф, его можно активировать или деактивировать клавишей TARIFF. При активации клубного тарифа слева на дисплее появится точка. Если во время отсчета нажать кончиком авторучки на отверстие (+), можно увидеть время и тот из 3 тарифов, который сейчас действует, показываемый 1, 2 или 3 (_ _) горизонтальными чертами. Отсчет заканчивается, когда заново устанавливается лоток со ВСЕМИ шарами. В этот момент к сумматору добавляется вся подлежащая оплате сумма.

Помните, что сумматор показывает число выполненных щелчков, поэтому вы должны умножить его на денежную стоимость щелчка, чтобы получить всю выручку. Когда отсчет закончен, оплачиваемая сумма будет видна на терминальном дисплее в течение 30 секунд, после чего будет показан день, время и действовавший тариф. Если вы хотите еще раз увидеть последнюю сумму к оплате, нажмите клавишу TARIFF. Для считывания всей суммы без ручки INSTALLATION одновременно надавите кончиками двух авторучек в отверстия (+) и (-).

КРЕПЛЕНИЕ НА СТЕНЕ

Ослабьте два винта на передней панели, поверните ручку INSTALLATION и потяните к себе. Затем прикрепите таймер к стене с помощью трех отверстий сзади. Если таймер устанавливается на полке, используется нижнее отверстие (в зоне лотка).

ОПЦИИ

- НАЧАЛО ПРИ ОТКРЫТОЙ ДВЕРЦЕ

Можно запустить новый отсчет времени даже при открытой дверце (повернув ручку STARTPLAY). Это делается для смены игроков без замены лотка со всеми шарами.

- КОНТРОЛЬ ЛАМП

Снимите четыре винта с двух сторон. Четыре задних винта должны прочно крепиться изнутри контргайкой для гарантии того, что устройство может открыть только владелец ключа INSTALLATION. Затем отсоедините соединитель на панели и снимите внутреннюю крышку. Вы увидите внутри слева два отверстия.

К ним крепится микропереключатель для контроля ламп.

Поверните микропереключатель, чтобы он защелкнулся с правым микропереключателем при толкании скользящей пластины, удерживайте лоток для шаров в нужном положении и протолкните его через среднюю щель в передней панели. Вам нужен электрик, чтобы произвести показанное ниже подключение и удостовериться в заземлении металлического корпуса:

230 В (или 115 В)

Питание лампы

